

Quick Setup Guide Guide de démarrage rapide Guía de configuración rápida

PM43H·PM49H·PM55H

English

- The colour and the appearance may differ depending on the product, and the specifications are subject to change without prior notice to improve the performance.
- Download the user manual from the website for further details.
<http://www.samsung.com/displaysolutions>

Français

- La couleur et l'aspect peuvent varier selon le modèle et ses spécifications peuvent être modifiées sans préavis pour des raisons d'amélioration de la performance.
- Téléchargez le manuel de l'utilisateur du site Web pour obtenir de plus amples détails.

Español

- El color y el aspecto pueden variar según el producto; las especificaciones están sujetas a cambios sin previo aviso para mejorar el rendimiento del producto.
- Descargue el manual del usuario desde el sitio web si necesita más información.

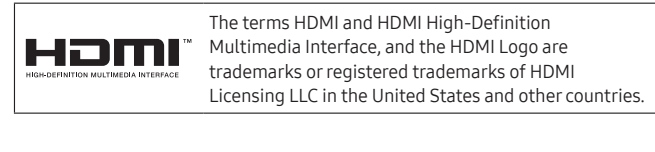

Checking the Components Vérification des composants Comprobación de los componentes

English

Contact the vendor where you purchased the product if any components are missing. Components may differ in different locations.

Components

- Quick setup guide
- Warranty card (Not available in some locations)
- Regulatory guide
- Power cord
- Batteries (Not available in some locations)
- Remote control
- RS232C(IN) adapter
- Screw (M3L8, 1 piece)
- USB Cover

Français

Communiquez avec le fournisseur qui vous a vendu l'appareil s'il manque des composants. Les composants peuvent être différents suivant le pays.

Composants

- Guide de démarrage rapide
- Fiche de garantie (Non disponible dans certaines régions)
- Guide de réglementation
- Cordon d'alimentation
- Piles (Non disponible dans certaines régions)
- Télécommande
- RS232C(IN) Adaptateur
- Vis (M3L8, 1 élément)
- Couvercle du dispositif USB

Español

Póngase en contacto con el distribuidor donde adquirió el producto si falta alguno de los componentes. Los componentes pueden variar según las localidades.

Componentes

- Guía de configuración rápida
- Tarjeta de garantía (No disponible en todos los lugares)
- Guía de regulaciones
- Cable de alimentación
- Pilas (No disponible en todos los lugares)
- Mando a distancia
- Adaptador RS232C (IN)
- Tornillo (M3L8, 1 unidad)
- Cubierta de USB

Reverse Side Arrière de l'appareil Parte posterior

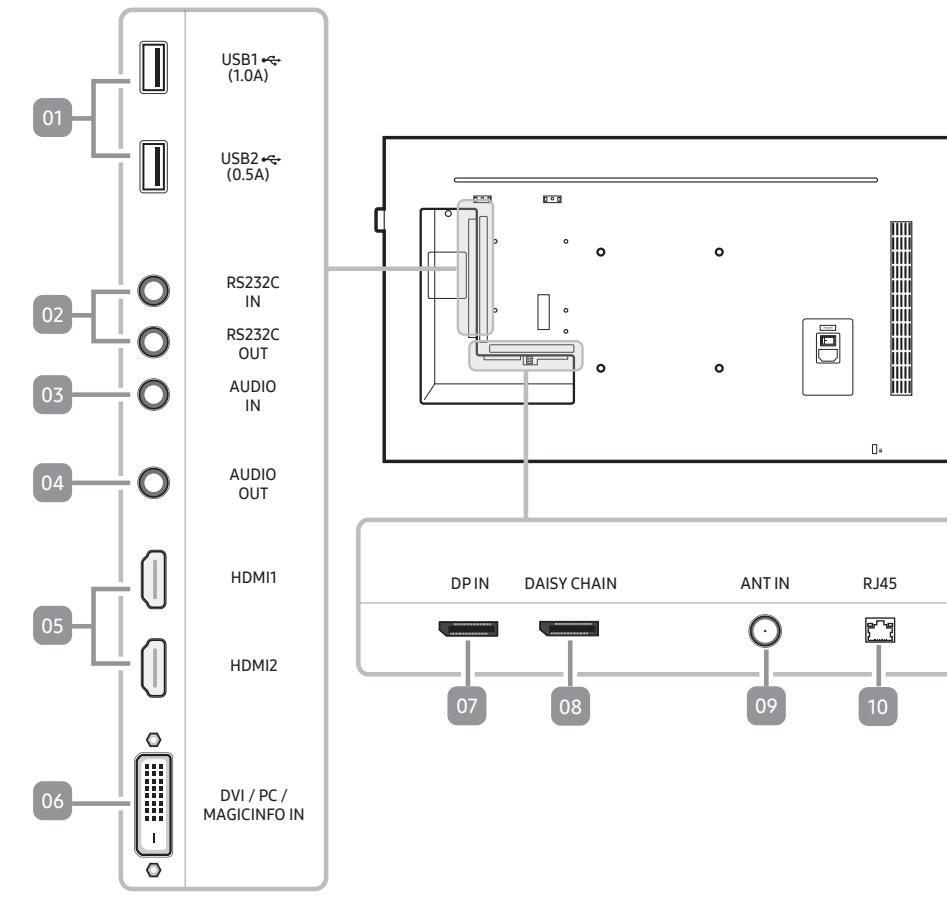

English

- Connect to a USB memory device.
- Connects to MDC using an RS232C adapter.
 - For details on how to use the MDC program, refer to Help after installing the program. The MDC program is available on the website.
- Receives sound from a source device via an audio cable.
- Connects to the audio of a source device.
- Connects to a source device using an HDMI cable.
- DVI IN: Connects to a source device using a DVI cable or HDMI-DVI cable.
 - PC IN: Use the (dedicated) D-SUB - DVI cable (or D-SUB cable with D-SUB to DVI adapter) when connecting a PC.
 - MAGICINFO IN: Use the (dedicated) DP-DVI cable when connecting a network box (sold separately).
- Connects to a source device using a DP cable.
- Connects to another product using a daisy chain (DP port) cable.
- Connect to an antenna cable.
 - (PM32F/PM43F/PM49F/PM55F models only)
- Connects to MDC using a LAN cable.

Français

- Se connecte à un périphérique USB.
- Se connecte au contrôle multiécran à l'aide d'un adaptateur RS232C.
 - Pour obtenir des détails sur la manière d'utiliser le programme MDC, reportez-vous à l'Aide après avoir installé le programme. Le programme MDC est disponible sur le site Web.
- Reçoit le son d'un périphérique source par le biais d'un câble audio.
- Se connecte à la prise audio d'une source.
- Se connecte à un périphérique source à l'aide d'un câble HDMI.
- DVI IN : Se connecte à un appareil source à l'aide d'un câble DVI ou HDMI-DVI.
 - PC IN : Pour brancher un ordinateur, utilisez le câble (spécial) D-SUB - DVI (ou un câble D-SUB avec adaptateur D-SUB vers DVI).
 - MAGICINFO IN : Utilisez le câble DP-DVI (unique) lorsque vous branchez un boîtier du réseau (vendu séparément).
- Se connecte à un périphérique source à l'aide d'un câble DP.
- Se connecte à un autre produit à l'aide d'un câble de connexion en guirlande (port DP).
- Connecter au câble d'antenne.
 - (seulement les modèles PM32F/PM43F/PM49F/PM55F)
- Se connecte au contrôle multiécran à l'aide d'un câble LAN.

Español

- Conecta con un dispositivo de memoria USB.
- Conecta con MDC mediante un adaptador RS232C.
 - Para obtener información sobre cómo usar el programa MDC, consulte la Ayuda tras instalar el programa. El programa MDC está disponible en el sitio web.
- Recibe el sonido de un dispositivo que actúa como fuente a través de un cable de audio.
- Conecta con el audio de un dispositivo que actúa como fuente.
- Conecta con un dispositivo que actúa como fuente mediante un cable HDMI.
- DVI IN: Conecta con un dispositivo que actúa como fuente mediante un cable DVI o un cable HDMI-DVI.
 - PC IN: Use el cable D-SUB - DVI (dedicado) (o el cable D-SUB con el adaptador D-SUB a DVI) para conectar una PC.
 - MAGICINFO IN: Use el cable DP-DVI (dedicado) para conectar una caja de red (se vende por separado).
- Conecta con un dispositivo que actúa como fuente mediante un cable DP.
- Conecta con otro producto mediante un cable de conexión en cadena (puerto DP).
- Conecta con un cable de antena.
 - (Solo modelos PM32F/PM43F/PM49F/PM55F)
- Conecta con MDC mediante un cable LAN.

Connecting and Using a Source Device Connexion et utilisation d'un périphérique source Conexión y uso de un dispositivo fuente

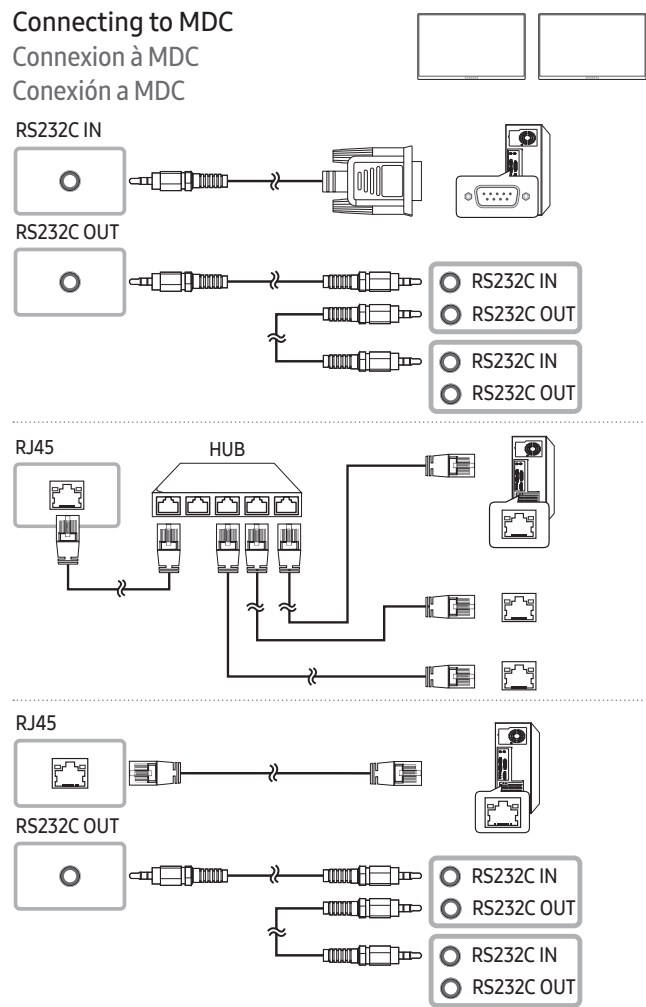
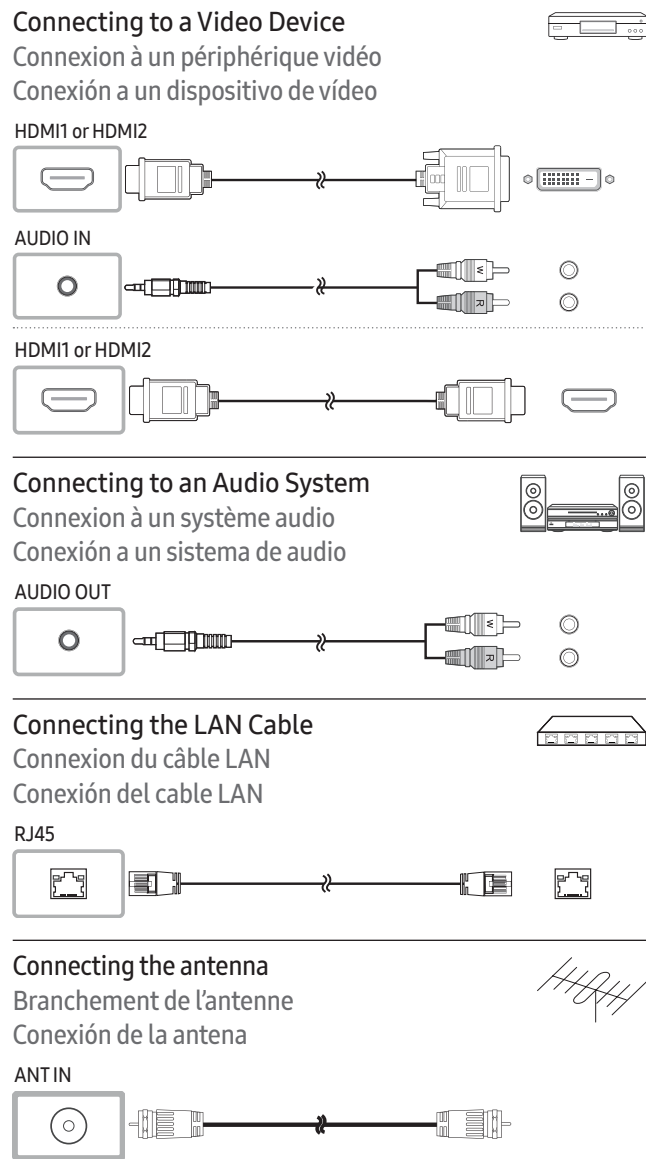
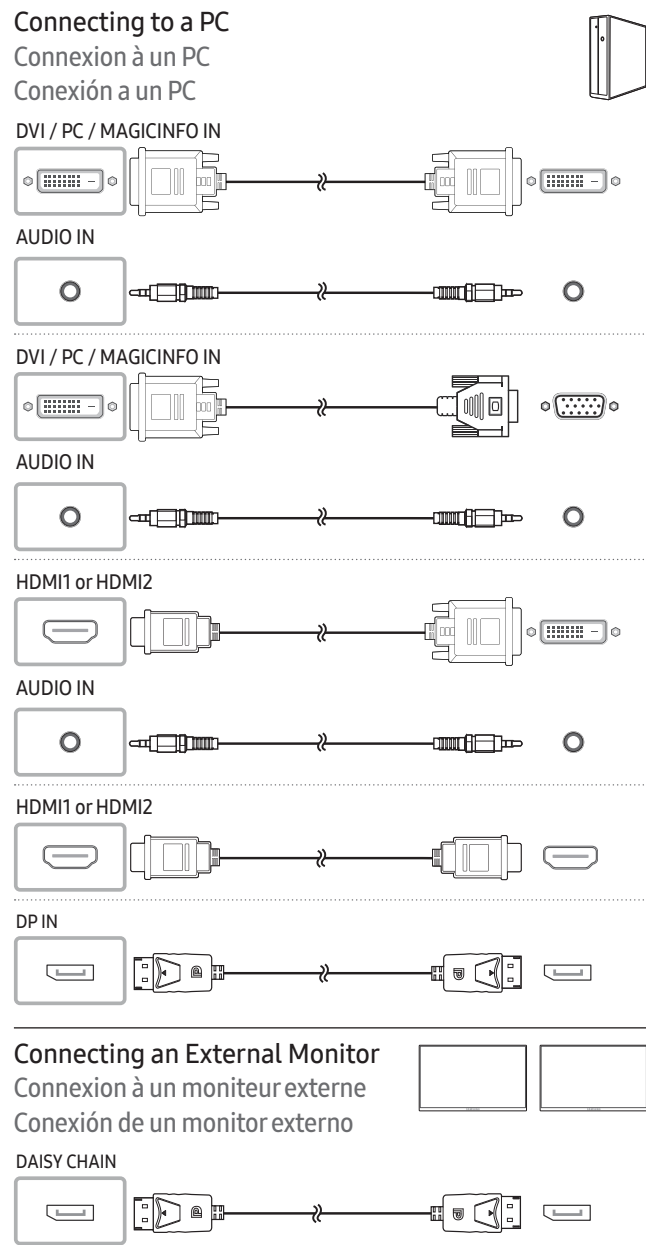

Troubleshooting Guide Dépannage Solución de problemas

English

Issues	Solutions
The screen keeps switching on and off.	Check the cable connection between the product and PC, and ensure the connection is secure.
No Signal is displayed on the screen.	Check that the product is connected correctly with a cable. Check that the device connected to the product is powered on.
Not Optimum Mode is displayed.	This message is displayed when a signal from the graphics card exceeds the product's maximum resolution and frequency. Refer to the Standard Signal Mode Table and set the maximum resolution and frequency according to the product specifications.
The images on the screen look distorted.	Check the cable connection to the product.
The screen is not clear. The screen is blurry.	Adjust Coarse and Fine. Remove any accessories (video extension cable, etc) and try again. Set the resolution and frequency to the recommended level.
The screen appears unstable and shaky.	Check that the resolution and frequency of the PC and graphics card are set within a range compatible with the product. Then, change the screen settings if required by referring to the Additional Information on the product menu and the Standard Signal Mode Table.
There are shadows or ghost images left on the screen.	
The screen is too bright. The screen is too dark.	Adjust Brightness and Contrast.
Screen color is inconsistent. White does not really look white.	Go to Picture and adjust the Color Space settings. Go to Picture and adjust the White Balance settings.
There is no sound.	Check the connection of the audio cable or adjust the volume. Check the volume.
The volume is too low.	Adjust the volume. If the volume is still low after turning it up to the maximal level, adjust the volume on your PC sound card or software program.
The remote control does not work.	Make sure that the batteries are correctly in place (+/-). Check if the batteries are flat. Check for power failure. Make sure that the power cord is connected. Check for any special lighting or neon signs switched on in the vicinity.

Français

Problèmes	Solutions
L'écran ne cesse de s'allumer et s'éteindre.	Vérifiez la connexion du câble entre l'appareil et le PC, et assurez-vous qu'elle est solide.
Aucun signal s'affiche à l'écran.	Vérifiez que l'appareil est correctement connecté avec un câble. Vérifiez que le périphérique connecté à l'appareil est sous tension.
Pas le mode optimal est affiché.	Ce message est affiché lorsqu'un signal de la carte vidéo excède la résolution et la fréquence maximales de l'appareil. Reportez-vous au Tableau des modes de signal standard et réglez la résolution et la fréquence maximales selon les spécifications de l'appareil.
Les images à l'écran apparaissent déformées.	Vérifiez la connexion du câble à l'appareil.
L'écran n'est pas clair. L'écran est flou.	Ajustez les valeurs Grain et Affiné. Retirez tout accessoire (câble d'extension vidéo, etc) puis faites une nouvelle tentative. Réglez la résolution et la fréquence au niveau recommandé.
L'écran apparaît instable et vacillant.	Vérifiez que la résolution et la fréquence du PC et de la carte vidéo se trouvent dans une plage compatible avec l'appareil. Puis modifiez les paramètres de l'écran au besoin en vous reportant à la section Information supplémentaire du menu de l'appareil et au Tableau des modes de signal standard.
Des ombres et des images fantômes persistent à l'écran.	
L'écran est trop clair. L'écran est demasiado oscuro.	Ajustez les valeurs Luminosité et Contraste.
Les couleurs de l'écran ne sont pas constantes. Le blanc n'est pas vraiment blanc.	Allez à Image et réglez les paramètres Espace couleur. Allez à Image et réglez les paramètres Équilibrage du blanc.
Il n'y a pas de son.	Vérifiez la connexion du câble audio ou réglez le volume. Vérifiez le volume.
Le volume est trop bas.	Régulez le volume. Si le volume est toujours bas même au niveau maximal, réglez le volume sur la carte son de votre PC ou de votre logiciel.
La télécommande ne fonctionne pas.	Assurez-vous que les piles sont placées correctement (+/-). Vérifiez si les piles sont épuisées. Vérifiez s'il y a une panne de courant. Assurez-vous que le cordon d'alimentation est connecté. Vérifiez si une éclairage spécial ou des enseignes au néon se trouve à proximité.

Español

Problemas	Soluciones
La pantalla se enciende y se apaga continuamente.	Compruebe la conexión del cable entre el producto y el PC, asegúrese de que la conexión sea firme.
Sin señal se muestra en la pantalla.	Compruebe que el producto esté conectado correctamente con un cable. Compruebe que el dispositivo conectado al producto esté encendido.
Modo no óptimo se muestra en la pantalla.	Este mensaje se muestra cuando una señal de la tarjeta gráfica supera la frecuencia y la resolución máxima del producto. Consulte la Tabla de los modos de señal estándar y configure la frecuencia y la resolución máximas en función de las especificaciones del producto.
Las imágenes de la pantalla aparecen distorsionadas	Compruebe la conexión del cable al producto.
La pantalla no presenta un aspecto claro. La pantalla está borrosa.	Ajuste los valores de Grueso y Fino. Retire cualquier accesorio (cable de extensión de vídeo, etc.) y pruébelo de nuevo. Establezca la resolución y la frecuencia en los niveles recomendados.
La pantalla aparece inestable y temblorosa.	Compruebe que la resolución y la frecuencia del PC y la tarjeta gráfica esté establecida en un intervalo compatible con el producto. A continuación, consulte la información adicional en el menú del producto y la Tabla de los modos de señal estándar para cambiar la configuración de la pantalla si fuera necesario.
Aparecen sombras o imágenes reflejadas a la izquierda de la pantalla.	
La pantalla es demasiado brillante. La pantalla es demasiado oscura.	Ajuste los valores de Brillo y Contraste.
El color de la pantalla no es uniforme.	Vaya a Imagen y ajuste los valores de Espacio de color.
El color blanco no parece realmente blanco.	Vaya a Imagen y ajuste los valores de Balance de blanco.
No hay sonido.	Compruebe la conexión del cable de audio o ajuste el volumen. Compruebe el volumen.
El volumen es demasiado bajo.	Ajustar el volumen. Si el volumen sigue siendo bajo después de subirlo al máximo nivel, ajústelo en la tarjeta de sonido del PC o el programa de software.
El mando a distancia no funciona.	Compruebe que las pilas estén correctamente colocadas (+/-). Compruebe si las pilas están descargadas. Compruebe si hay fallos en la alimentación. Asegúrese de que el cable de alimentación esté conectado. Compruebe si hay señales de neón o iluminación especial conectada en las inmediaciones.



English

Specifications

Model Name		PM43H	PM49H	PM55H
Panel	Size	43 CLASS (42.5 inches / 1079 cm)	49 CLASS (48.5 inches / 123.2 cm)	55 CLASS (54.6 inches / 138.7 cm)
	Display area	940.89 mm (H) x 529.25 mm (V)	1073.78 mm (H) x 604.00 mm (V)	1209.6 mm (H) x 680.4 mm (V)
Audio Output		10 W + 10 W	10 W + 10 W	10 W + 10 W
Power Supply		AC 100 to 240 VAC (+/- 10%), 60 / 50 Hz ± 3 Hz Refer to the label at the back of the product as the standard voltage can vary in different countries.		
Environmental considerations	Operating	Temperature: 32 °F - 104 °F (0 °C - 40 °C), With PIM: 50 °F - 104 °F (10 °C - 40 °C) Humidity: 10% - 80%, non-condensing		
	Storage	Temperature: -4 °F - 113 °F (-20 °C - 45 °C) Humidity: 5% - 95%, non-condensing		

- This is a class A product. In a domestic environment this product may cause radio interference in which case the user may be required to take adequate measures.
- For detailed device specifications, visit the Samsung Electronics website.

(USA only)

Dispose unwanted electronics through an approved recycler. To find the nearest recycling location, go to our website: www.samsung.com/recyclingdirect or call, (877) 278 - 0799

Français

Spécifications

Nom du modèle		PM43H	PM49H	PM55H
Panneau	Taille	Classe 43" (42,5 pouces / 1079 cm)	Classe 49" (48,5 pouces / 123,2 cm)	Classe 55" (54,6 pouces / 138,7 cm)
	Zone d'affichage	37,0 pouces (H) x 20,8 pouces (V) 940,89 mm (H) x 529,25 mm (V)	42,2 pouces (H) x 23,7 pouces (V) 1073,78 mm (H) x 604,00 mm (V)	47,7 pouces (H) x 26,8 pouces (V) 1209,6 mm (H) x 680,4 mm (V)
Sortie audio		10 W + 10 W	10 W + 10 W	10 W + 10 W
Alimentation électrique		AC 100 à 240 VAC (+/- 10 %), 60 / 50 Hz ± 3 Hz Reportez-vous à l'étiquette à l'arrière de l'appareil car la tension standard peut varier d'un pays à l'autre.		
Considérations environnementales	Utilisation	Température : 32 °F - 104 °F (0 °C - 40 °C), Avec PIM : 10 °C - 40 °C (50 °F - 104 °F) Humidité : 10% - 80%, sans condensation		
	Rangement	Température : - 4 °F - 113 °F (-20 °C - 45 °C) Humidité : 5% - 95%, sans condensation		

- Cet appareil est un appareil de catégorie A. Dans un environnement domestique, il peut causer des interférences radio-électriques. Dans ce cas, l'utilisateur peut avoir à prendre des mesures adaptées.
- Pour connaître en détail les caractéristiques de l'appareil, consultez le site Web de Samsung Electronics.

Español

Especificaciones

Nombre del modelo		PM43H	PM49H	PM55H
Panel	Tamaño	Clase 43 (1079 cm / 42.5 pulgadas)	Clase 49 (123.2 cm / 48.5 pulgadas)	Clase 55 (138.7 cm / 54.6 pulgadas)
	Área de visualización	94,1 cm (H) x 52,9 cm (V)	107,4 cm (H) x 60,4 cm (V)	121,0 cm (H) x 68,1 cm (V)
Consumo de energía		140 W	150 W	170 W
Salida de audio		10 W + 10 W	10 W + 10 W	10 W + 10 W
Alimentación eléctrica		100 CA hasta 240 V CA (+/- 10%), 60 / 50 Hz ± 3 Hz. Consulte la etiqueta en la parte posterior del producto, ya que el voltaje estándar puede variar entre los países.		
Consideraciones medioambientales	Funcionamiento	Temperatura : 0 °C - 40 °C (32 °F - 104 °F), Con PIM : 10 °C - 40 °C (50 °F - 104 °F) Humedad : del 10% al 80%, sin condensacion		
	Almacenamiento	Temperatura : -20 °C - 45 °C (-4 °F - 113 °F) Humedad : del 5% al 95%, sin condensacion		

- Este es un producto de clase A. En un entorno doméstico este producto puede provocar interferencias de radio, en cuyo caso el usuario deberá tomar las medidas adecuadas.
- Para obtener especificaciones detalladas de cada dispositivo, visite el sitio web de Samsung Electronics.



Warning! Important Safety Instructions

(Please read the appropriate section that corresponds to the marking on your Samsung product before attempting to install the product.)

CAUTION	
RISK OF ELECTRIC SHOCK DO NOT OPEN	
CAUTION: TO REDUCE THE RISK OF ELECTRIC SHOCK, DO NOT REMOVE COVER (OR BACK). THERE ARE NO USER SERVICEABLE PARTS INSIDE. REFER ALL SERVICING TO QUALIFIED PERSONNEL.	

 This symbol indicates that high voltage is present inside. It is dangerous to make any kind of contact with any internal part of this product.

 This symbol alerts you that important literature concerning operation and maintenance has been included with this product.

- If your equipment uses an AC adapter:
 -  Only use the AC adapter with your product by Samsung.
 -  Do not use the power cord with other products.

- Do not install this equipment in a confined space such as a case or similar.
- The slots and openings in the cabinet and in the back or bottom are provided for necessary ventilation. The slots and openings must never be blocked or covered.
- The product should be located away from heat sources such as radiators, heat registers, or other products that produce heat.
- Do not place a water containing vessel (vases etc.) on this apparatus, as this can result in a risk of fire or electric shock. (Apparatus shall not be exposed to dripping or splashing)
- The apparatus must be connected to an earthed MAINS socket-outlet (Class I Equipment only). Or Use only a properly grounded plug and receptacle (Class I Equipment only).
- To disconnect the apparatus from the mains, the plug must be pulled out from the mains socket, therefore the mains plug shall be readily operable.
- As long as this unit is connected to the AC wall outlet, it is not disconnected from the AC power source even if you turn off this unit by POWER.
- This product contains chemicals known to the State of California to cause cancer and reproductive toxicity.



Avertissement ! Consignes de sécurité importantes

(Avant toute installation de votre produit Samsung, veuillez lire les sections correspondant aux inscriptions qui figurent sur ce dernier.)

ATTENTION	
RISQUE DE CHOC ÉLECTRIQUE - NE PAS OUVRIR	
ATTENTION: POUR LIMITER LE RISQUE DE CHOC ÉLECTRIQUE, NE RETIREZ PAS LE CACHE (OU LE DOS). L'INTÉRIEUR NE CONTIENT AUCUNE PIÈCE GÉRABLE PAR L'UTILISATEUR. CONFIÉZ TOUT ENTRETIEN AU PERSONNEL QUALIFIÉ.	

 Ce symbole indique la présence d'une tension élevée à l'intérieur. Il est dangereux d'établir un quelconque contact avec des pièces internes de ce produit.

 Ce symbole vous avertit qu'une documentation importante relative au fonctionnement et à la maintenance de ce produit a été fournie avec ce dernier.

- Si votre équipement utilise un adaptateur secteur :
 -  Utilisez uniquement l'adaptateur secteur fourni avec votre produit par Samsung.
 -  N'utilisez pas le câble d'alimentation avec d'autres produits.
- N'installez pas cet équipement dans un espace confiné tel qu'un élément de type boîtier.
- Les fentes et les ouvertures ménagées dans le boîtier ainsi qu'à l'arrière et au-dessous de l'appareil assurent la ventilation de ce dernier. Les logements et les ouvertures ne doivent jamais être obstrués et/ou recouverts.
- Évitez de placer le produit à proximité de sources de chaleur telles que les radiateurs, les arrivées d'air chaud ou tout autre dispositif dégageant de la chaleur.
- Ne placez aucun récipient d'eau (vases, etc.) sur l'appareil car cela entraîne un risque d'incendie ou de décharge électrique. (L'appareil ne doit pas être exposé aux gouttes ou aux éclaboussures)
- L'équipement doit être connecté à une prise secteur reliée à la terre (appareils de classe I uniquement). Ou bien, utilisez uniquement un boîtier de connexion correctement relié à la terre (appareils de classe I uniquement).
- Pour débrancher l'appareil du secteur, la fiche doit être retirée de la prise secteur, raison pour laquelle la fiche secteur doit être accessible à tout moment.
- Tant que cet équipement est connecté à la prise murale, il n'est pas déconnecté de la source de courant alternatif même si vous le désactivez en appuyant sur le bouton marche/arrêt.



Advertencia! Instrucciones importantes de seguridad

(Lea la sección apropiada que corresponde a la marca del producto Samsung antes de intentar instalar el producto.)

PRECAUCIÓN	
NO ABRIR: RIESGO DE DESCARGA ELÉCTRICA	
PRECAUCIÓN: PARA REDUCIR EL RIESGO DE DESCARGA ELÉCTRICA, NO RETIRE LA CUBIERTA (NI LA PARTE POSTERIOR). NO HAY PIEZAS QUE SE PUEDAN REPARAR EN EL INTERIOR. PARA CUALQUIER REPARACIÓN, ACUDA A PERSONAL CUALIFICADO.	

 Este símbolo indica que dentro existe alta tensión. Resulta peligroso tener cualquier tipo de contacto con las partes internas de este producto.

 Este símbolo advierte de que, junto con este producto, se incluye documentación importante relacionada con su funcionamiento y mantenimiento.

- Si su equipo usa un adaptador de CA:
 -  Utilice únicamente el adaptador de CA con su producto Samsung.
 -  No utilice el cable de alimentación con otros productos.
- No instale este equipo en espacios cerrados, como una carcasa o similar.
- Las ranuras y aberturas existentes en la unidad y en la parte trasera o inferior se facilitan para proporcionar la ventilación necesaria. Las ranuras y orificios de ventilación no deben estar nunca tapados ni cubiertos.
- El producto debe colocarse lejos de cualquier fuente de calor, como por ejemplo radiadores, rejillas de calefacción o cualquier otro producto emisor de calor.
- No coloque recipientes con agua sobre este aparato (jarrones, etc.), ya que podría representar riesgo de incendio o descarga eléctrica. (Evite que cualquier líquido gotee o salpique sobre el aparato)
- El aparato debe conectarse a una toma o enchufe PRINCIPAL con toma de tierra (Solo equipos de Clase I). O bien usar únicamente enchufes y cajas que dispongan de toma de tierra (Solo equipos de Clase I).
- Para desconectar el aparato de la corriente, debe desenchufar el cable de la toma principal, por lo que el enchufe principal debe estar siempre fácilmente accesible.
- Si la unidad está conectada a la toma de CA, no se desconecta de la fuente de alimentación CA ni siquiera si se apaga mediante el botón de ENCENDIDO/APAGADO.

Contact SAMSUNG WORLD WIDE

Contacter SAMSUNG WORLDWIDE

Contacte con SAMSUNG WORLD WIDE

Web site: <http://www.samsung.com>

Country	Customer Care Centre
U.S.A	1-800-SAMSUNG (726-7864)
CANADA	1-800-SAMSUNG(726-7864)
ARGENTINE	0800-555-SAMSUNG(7267)
BOLIVIA	800-10-7260
BRAZIL	0800-124-421 (Demais cidades e regiões) <p>4004-0000 (Capitais e grandes centros)</p>
CHILE	800-SAMSUNG(726-7864)
COLOMBIA	Bogotá en el 600 12 72 <p>Sin costo en todo el país 01 8000 112 112 <p>Y desde tu celular #726</p></p>
COSTA RICA	00-800-1-SAMSUNG (726-7864)
DOMINICAN REPUBLIC	1-800-751-2676
ECUADOR	1-800-SAMSUNG (72-6786)
EL SALVADOR	8000-SAMSUNG (726-7864)
GUATEMALA	1-800-299-0033
HONDURAS	800-2791-9111
JAMAICA	1-800-SAMSUNG (726-7864)
MEXICO	01-800-SAMSUNG(726-7864)
NICARAGUA	001-800-5077267
PANAMA	800-0101
PARAGUAY	0800-11-SAMS(7267)
PERU	080077708 Desde teléfonos fijos ó públicos <p>7116800 Desde telefonos celulares</p>
PUERTO RICO	1-800-682-3180
TRINIDAD & TOBAGO	1-800-SAMSUNG(726-7864)
URUGUAY	0800-SAMS(7267)
VENEZUELA	0-800-SAMSUNG (726-7864)

SAMSUNG
SOLO MÉXICO

IMPORTADO POR : GENERAL MARIANO ESCOBEDO 476 PISO 8
COL. ANZURES, DELEGACIÓN MIGUEL HIDALGO,
MÉXICO, DISTRITO FEDERAL., C.P. 11590
TEL : 01 (55) 5747-5100 / 01 800 726 7864